

# Malede/Galvaniserede Fast Quick Kobling 1-Skrue



# BECK

## Produktbeskrivelse:

En fast kobling med 1 skrue til samling af rillede rørsystemer. Fast Quick Kobling 1-skrue gør det muligt at montere direkte i koblingen uden at løsne selve koblingen, hvilket giver en hurtig, nem og sikker installation.

## Materiale:

Koblinger af støbejern ASTM A536 og ISO 1083

Epoxy malet RAL 3000

Varmgalvaniseret 80-120 µm.

Pakning: EPDM

Temperatur: -40°C / +110°C

## Anvendelse:

Anvendes til kobling af rillede rørsystemer.

Typiske installationer omfatter sprinkieranlæg, køle- og varmeanlæg samt industrielle rørsystemer, hvor der ønskes en hurtig og sikker montage uden svejsning.

Se side 2 for vejledning.

## Godkendelser:

FM godkendt - Class 1920



UL godkendt

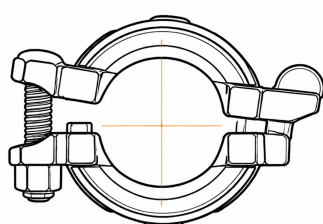

Åben

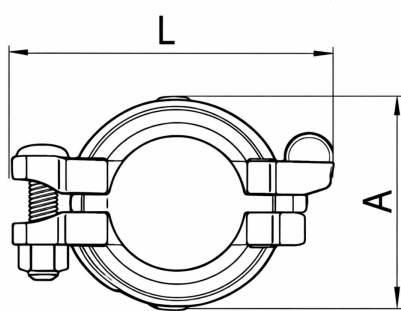

Lukket

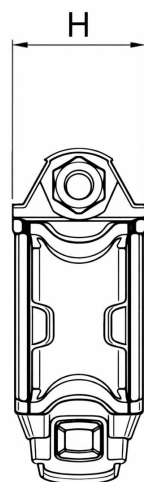

Størrelse			Max. arbejdstryk		Byggemål i mm.			Bolte		Tilspændingsmoment	Varenummer	
mm.	tommer	i DN	Bar	PSI	A	L	H	Størrelse	Længde	N · m	Malede	Galvaniserede
60.3	2"	50	25	365	84	128	48	M10	65	90	21001050	22001050
76.1	2 ½"	65	25	365	99.5	143.5	48	M10	70	100	21001065	22001065
88.9	3"	80	25	365	113.5	168	48	M12	80	120	21001080	22001080
114.3	4"	100	25	365	143	194	50	M12	80	140	21001100	22001100
139.7	5"	125	25	365	172	228	50	M12	85	150	21001125	22001125
168.3	6"	150	25	365	201	259	51	M12	90	150	21001150	22001150

# Malede/Galvaniserede Fast Quick Kobling 1-Skrue



# BECK



1. Undersøg rørets udvendige rille samt rørender for at sikre, at der ikke forekommer buler, huller eller løse partikler.  
Fjern eventuelle partikler for at undgå risiko for lækage.  
Det anbefales at anvende et silikonebaseret smøremiddel, for at undgå nedbryning af pakningsmaterialet.

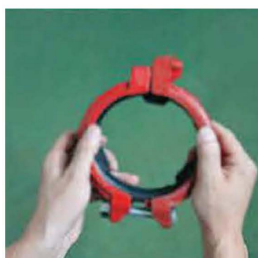

2. Møtrikken må ikke fjernes fra koblingen.  
Åbn koblingen ved at løsne møtrikken og trække koblingselementerne fra hinanden i det omfang, som bolten og møtrikken tillader.



3. Som vist på billedet, påføres smøremiddel jævnt rundt på den synlige del af gummiringen på koblingen.  
Gummiringens overflade ved rillen, som vist i figur 2, skal også påføres smøremiddel.



4. Skub koblingen ind over den ene rørende, indtil pakningens positioneringskant er i kontakt med rørenden  
(se figur 1, hvor den røde markering viser positioneringskanten).  
Rørenden må ikke føres forbi pakningens positioneringskant (se figur 2).

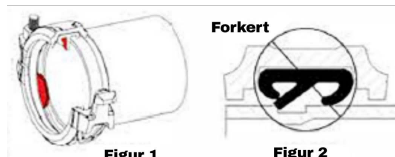

5. Før den anden rørende ind i koblingen, så den kommer i kontakt med pakningens positioneringskant.  
Begge rør skal være korrekt oprettet både lodret og vandret. Kontrollér, at koblingen sidder korrekt over pakningen, og at koblingens gribekanter flugter med røernes riller.



6. Tilspænd møtrikken til det anbefalede bolt-moment (se side 1).  
Foretag en visuel kontrol af koblingen for at sikre, at koblingens gribekanter er korrekt i indgreb med røernes riller.